

VÝROBKY PRO

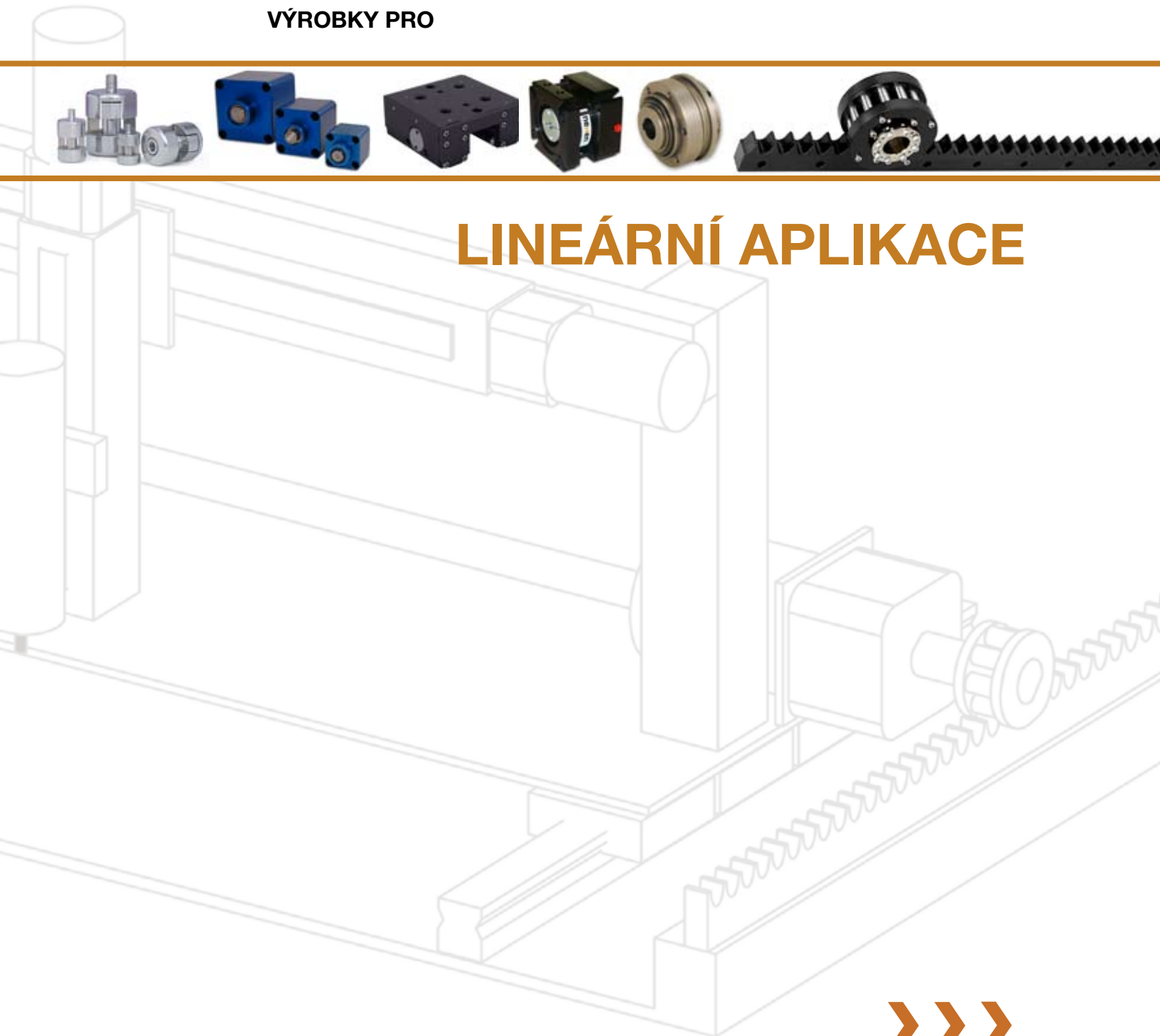

LINEÁRNÍ APLIKACE



Linear Motion Control Applications

Manipulační systémy

Brzdy servomotoru jsou určeny ke kontrole pohybu na všech osách. Brzdy kuličkových šroubů a brzdy lineárního vedení poskytují přesné držení s malou nebo téměř žádnou vůlí. Hřebenový systém umožňuje posuv zejména na dlouhé vzdálenosti ve vysokých rychlostech. Nedochází pak k nastřádání odchylek a vůle je nulová.

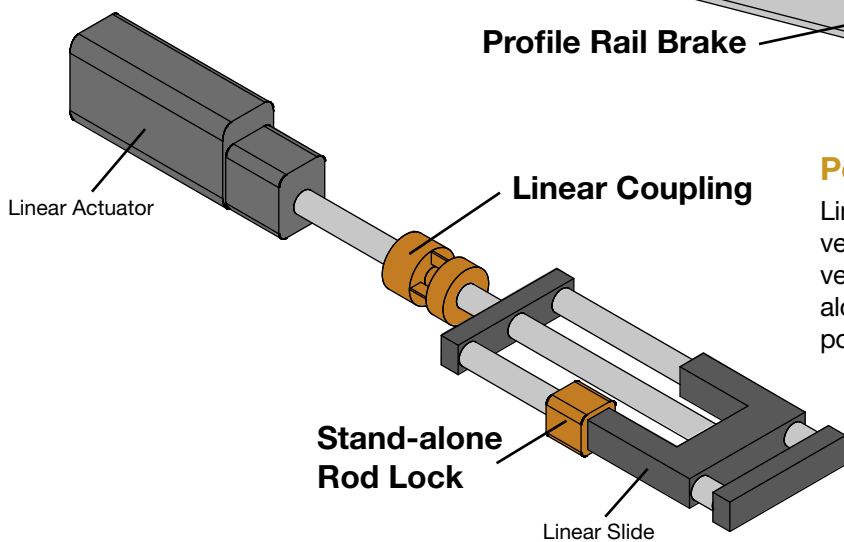
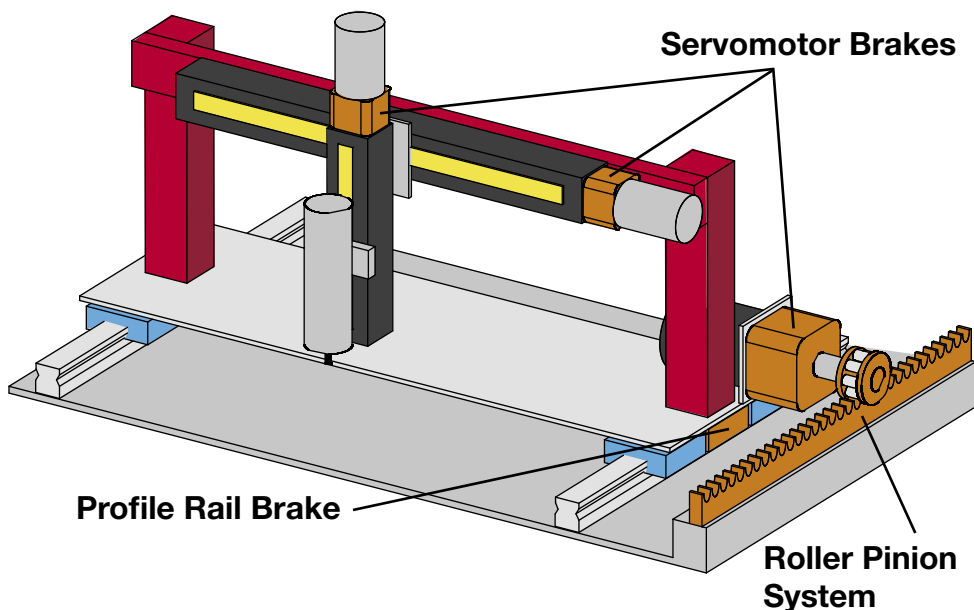

Polohovací systémy

Lineární motor je precizně spojen s lineárním vedením a pružnou spojkou. Jakmile tyčové vedení dosáhne cílové polohy, zámek (Stand-alone Rod Lock) se zaaretuje v požadované poloze.

Mechanical Torque Limiter

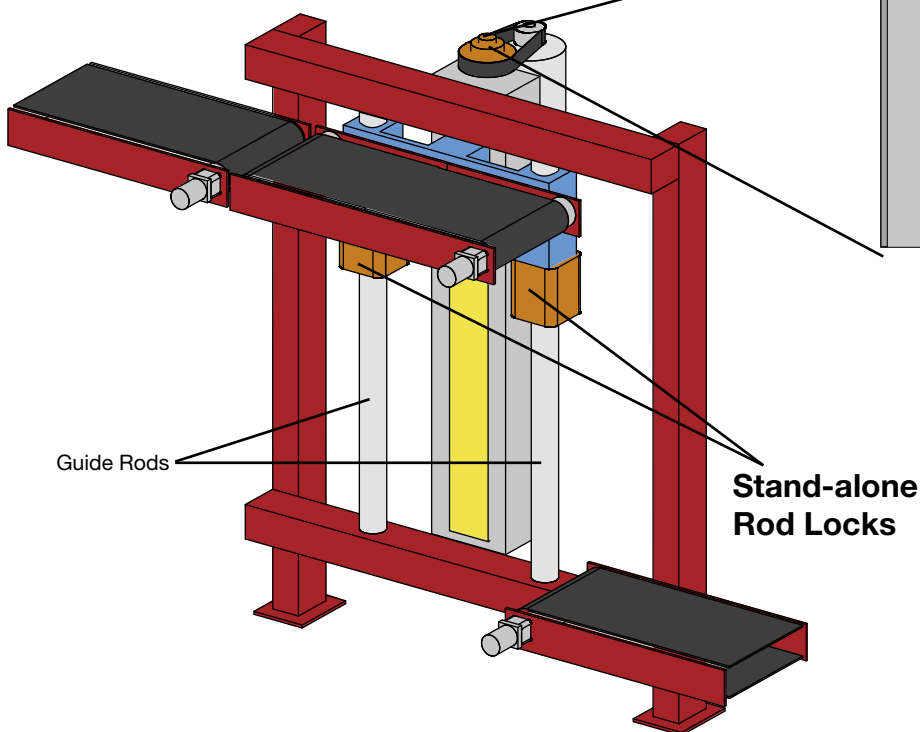
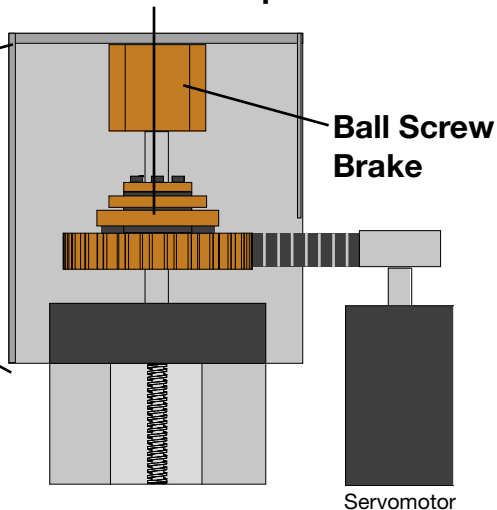

Dopravníkové systémy

Po přestavení dopravníku do požadované polohy, použijeme brzdy (Stand-alone Rod Lock) pro aretaci v dané poloze. Mechanický omezovač momentů předchází poškození kuličkových lineárních motorů při nadměrném zatížení dopravníků.

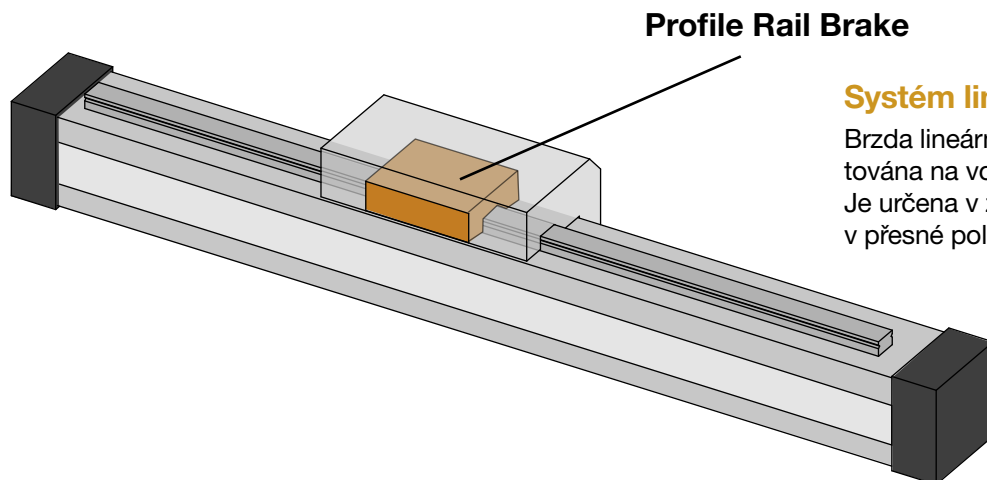

Profile Rail Brake

System lineárních motorů

Brzda lineárního vedení je namontována na vozík lineárního motoru. Je určena v zastavení vozíku v přesné poloze.

Použití desky na 4 vozíčcích

Hřebenový systém umožňuje posuv zejména na dlouhé vzdálenosti ve vysokých rychlostech. Nedochází pak k nastřádání odchylek a vůle je nulové. Servomotor a brzda lineárního vedení umožňuje zařízení náhle zastavit a držet v požadované poloze.

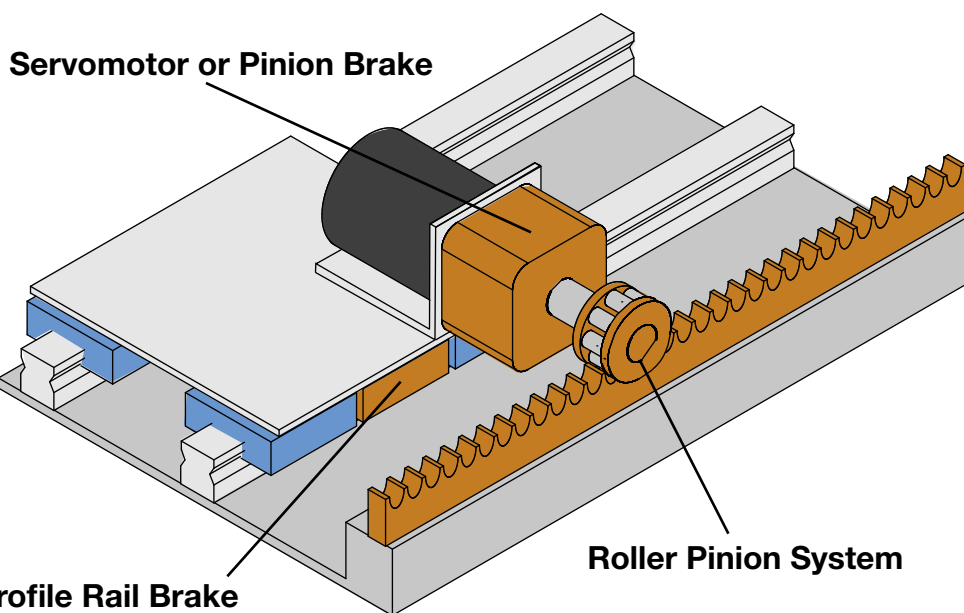

Servomotor or Pinion Brake

Roller Pinion System

Profile Rail Brake

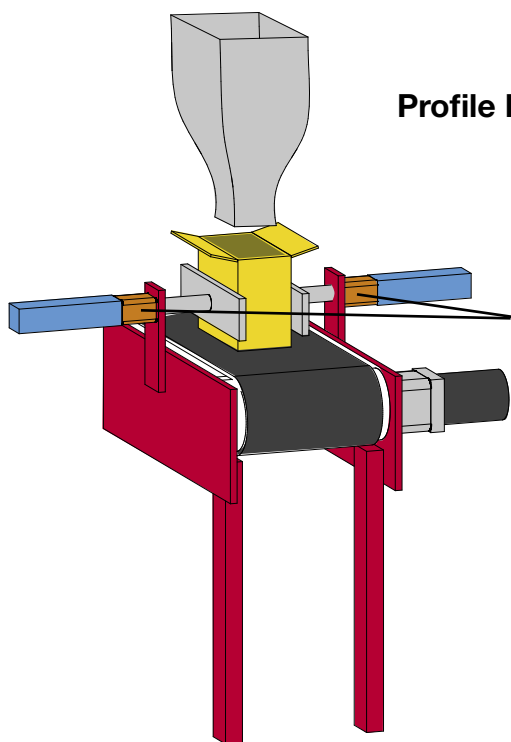

Cylinder-mounted Rod Locks

Plnicí zařízení

Při přiblížení zásobníku směrem k plnicí stanici, pneumatický válec přesně umístí zásobník pod násypku. Zámek pneumatického válce drží během plnění pístní tyč v přesné pozici.

Linear Motion Control Products



Mechanickou pružinou zamknuté a vzduchem odemknuté **zámky** pro pneumatické válce nebo klzné tyče (při použití bez pneumatických válců) umožňují zamknout zařízení po zastavení nebo v průběhu pohybu. Vysoká svírací síla zajišťuje stoprocentní zamknutí. Pro opětovné odemčení je zapotřebí minimum stlačeného vzduchu. Tyto výkonné brzy jsou schopné zajistit zařízení v přesné pozici a poskytují stabilní výkon dokonce i v náročném prostředí.

Vhodnou alternativou k tradičním lineárním pohonům je **hřeben s pastorkem**. Je zkonstruován pro přesný pohyb a polohování, neomezené vzdálenosti a extrémně vysoké rychlosti s nulovou vůlí. Nabízí lepší výkon a delší životnost než hřeben s ozubeným kolem nebo kuličkový šroub. Tento systém je k dispozici v různých provedení (i kruhové).



Tato vysoce výkonná **brzda lineárního vedení** je mechanickou pružinou zamknutá a vzduchem odemknutá. Je navržena pro náhlé zastavení a držení v požadované poloze. Každá brzda svírá přímo do středu kolejničky lineárního vedení a tak poskytuje stoprocentní držení ve všech směrech. Brzda je k dostání pro většinu známých výrobců lineárního vedení.



Brzda pro servomotory a kuličkové šrouby je určena pro držení vysokého momentu a jeho funkce je opět pružinou zamknutá a vzduchem odemknutá. Slouží jako doplňující bezpečnostní brzda v případě mechanických závad lineárních posuvů, především osy Z. Tato brzda s nulovou vůlí poskytuje vysoký stupeň přesnosti držení v požadované poloze.

Mechanický omezovač momentu předchází přetížení způsobenému náročnějším zatížením na zařízení, chybou obsluhy, nebo z dalších neočekávaných důvodů. Tento omezovač výkonu je bez vůle a torzně tuhý. Je v kompaktním a jednoduchém provedení. Poskytuje stoprocentní ochranu před přetížením a je dostupný částečně rozpojitelná, a plně rozpojitelná.



Lineární pružná spojka je patentovaný vysokovýkonný pružný systém, který umožňuje paralelní vychýlení do 0.7 mm a úhlové vychýlení do 1.5 stupně. Má nulovou axiální vůli ve všech provozních podmínkách a je téměř bezúdržbový. Pružná spojka může být použita pro úhlové a paralelní vyrovnání v různých lineárních aplikacích, od lineárních pohonů a motorů až po snímání polohy a elektrické nebo pneumatické válce.

nexen.